

MARQUE :NISSAN
TYPE :ALMERA
ANNEE : Depuis ORIGINE

REFERENCE : 1387-R
MR: 1120 Kg
MS :50 kg
CLASSE : A50X

NOTICE DE MONTAGE :

- Outillage requis:

Clés et douilles de 10,13,17,19. Clés torx. Grattoir, pinceau + peinture anticorrosion.
Clé dynamométrique. Scie.

- Kit de montage:

Un attelage composé d'une partie principale, d'une plaque cornières.
Un kit composé d'une rotule à méplat (A323R) avec son cache boule, d'un support faisceau électrique plié à 90° avec sa plaque d'identification, d'un faisceau électrique standard 7 broches avec son branchement. D'une notice de montage avec sa visserie de montage.

- Visserie de montage:

- En A: 2 vis HM 10x40,8.8 + 2 rondelles plates de M10x30
+ 2 rondelles éventails M10 + 1 plaque avec 2 écrous soudés
- En B: 2 vis HM 10x40,8.8 pas 1.25 + 2 rondelles plates M10x30.
+ 2 rondelles éventails M10
- En C: 2 vis HM 10x40,8.8+ 4 rondelles plates de M10x30+ 2 écrous M10 8.8 nylstop
- En D: 4 vis HM 10x30,8.8+ 4 rondelles plates M10x30+ 4 écrous M10 8.8 nylstop
- En E: 1 vis HM 10x30,8.8+ 1 rondelle éventail M10 + 1 rondelle plate M10x30
+ 1 écrou M10 soudé sur languette.
- En F: 2 vis HM 10x40,8.8 + 2 rondelles plates de M10x30
+ 2 rondelles éventails M10 + 1 plaque avec 2 écrous soudés
- En G: 2 vis HM 12x70,8.8+ 4 rondelles plates M12+ 2 écrous M12 nylstop

- Préparation et démontage pare-chocs:

Retirer à l'aide d'une clé à douille de 14 les 4 vis de fixation de l'anneau de remorquage (il ne sera pas remonter).ensuite retirer les vis du silentbloc du pot d'échappement.

Avec un tournevis plat retirer au-dessus les 4 vis, ainsi que les 2 vis se trouvant sous le pare choc, retirer à l'aide d'une douille de 10 les 6 vis sous le pare choc (4 centrées et 2 sur les flancs).

Déposer le pare choc.

Repérer les points de fixation de l'attelage sur le véhicule et retirer la pâte d'isolement ou l'enduit de protection (si existant). Appliquer de la peinture anticorrosion aux endroits où la pâte d'isolement ou l'enduit de protection a été enlevé(e).

- Montage attelage (voir schéma de montage) :

Tous d'abord placer la cornière repère 2 en insérant la visserie en B et C sans serrer. Positionner l'attelage à l'aide de la visserie A, D et E. Positionner ensuite la cornières repère 3 à l'aide de la visserie en F. Vérifier le positionnement, ajuster les niveaux, puis bloquer aux couples de serrage préconisés. Monter le support faisceau électrique et la rotule à méplat en même temps sur les supports de rotule avec la visserie correspondante en G.

IMPORTANT : Après 100 Km de traction, vérifier le serrage des boulons . La capacité de traction de l'attelage est égale au poids maximum autorisé par le constructeur du véhicule..

SCHEMA DE MONTAGE

NISSAN ALMERA

REFERANCE: 1387 R

Couples de serrage préconisés

Ømm	8	10	12	16
m.daN	2,3	4,5	7,5	19

Poids:
14 kg

REMARQUE: Le trou oublong supérieur du support faisceau sert à la fixation sur l'attelage et celui inférieur à accrocher le câble de sécurité

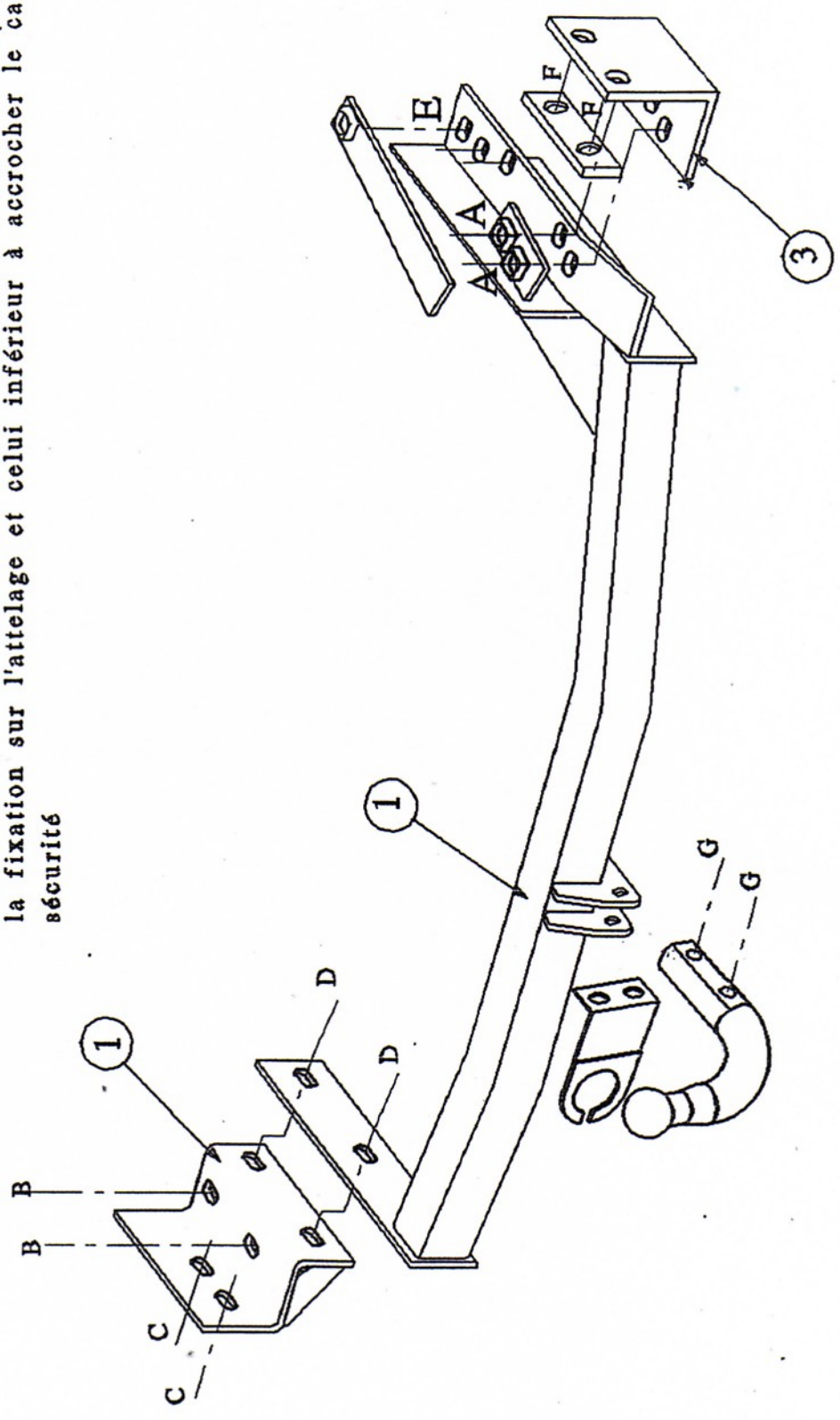

Date création
30.09.1999

VISA:
MR BOUFARNANA.L