

MARQUE : Ford **REFERENCE : 1589R**
TYPE : Mondeo **MR : 1500 kg** **D= 8.15 kN**
ANNEE : Depuis origine 10/00 **MS : 60 kg** **CLASSE : A50X**

Notice de montage :

Outils requis : Clés et douilles de 10,13,17,19. Clés torx . Clé dynamométrique.
Grattoir, pinceau + peinture anticorrosion. Scie.

Kit de montage : (Voir schéma de montage) :
Un attelage composé d ' une partie principale repère A, de deux éléments repère B.
Un kit composé d ' une rotule à méplat (A345R) avec son cache-boule, d ' un support faisceau électrique plié à 90° avec sa plaque d ' identification, d ' un faisceau électrique standard 7 broches avec son branchement. D ' une notice de montage avec sa visserie de montage.

Visserie de montage :

- En 1 : 4 vis H, M 10 x 110, 8.8 + 4 écrous H, M 10 ,8 Nylstop + 8 rondelles plates M 10 x 30 + 4 entretoises diamètre 12 x 17 longueur : 75 mm.
- En 2 : 2 vis H, M 10 x 50, 8.8 + 2 écrous H, M 10, 8 Nylstop + 4 rondelles plates M 10 x 30 + 2 entretoises diamètre 12 x 17 longueur : 15 mm.
- En 3 : 2 vis H, M 10 x 40, 8.8 + 2 écrous H, M10, 8 Nylstop + 4 rondelles plates M 10 x 30 .
- En 4 : 2 vis H, M 12 x 70, 8.8 + 2 écrous H, M 12 Nylstop

Préparation et démontage pare-chocs :

Déposer les 3 vis torx en façade ainsi que les écrous tête 10 en dessous.
En lever les passages de roues :
2 x 2 vis cruciformes et 2 x 3 vis tête 10 plastique.
Déposer les 2 x 1 vis tête 10 à l' intérieur des ailes :
A l' intérieur du coffre au niveau des ailes : il faut déshabiller la garniture du coffre et déposer les 2 x 1 écrous tête 10.
Tirer le pare-chocs.
Déposer le renfort en mousse à l' intérieur du pare-chocs (2 x 2 écrous tête 13).

Montage de l' attelage :

Présenter l' attelage et repérer les points de fixation.
Positionner les bras contre les longerons avec la visserie fournie sans serrer.
Présenter l' attelage en faisant correspondre les trous des bras.
Vérifier le positionnement de l' attelage, puis bloquer.
Pour repositionner le renfort en mousse il faudra le découper (très délicat).
Avant de remonter le pare-chocs une découpe sur le retour est nécessaire (dimension utile de 45 mm de large sur 55 mm de hauteur à ajuster).

Important : Après 100 km de traction, vérifier le serrage des boulons. La capacité de traction de l' attelage est égale au poids maximum autorisé par le constructeur du véhicule.

DATE CRÉATION: 25.02.2003
 VISA: BOUTARNANA L.

SCHEMA DE MONTAGE
FORD MONDEO BERLINE
 Référence: 1589-R

Couples de serrage préconisés

Ømm	8	10	12	16
m.daN	2,3	4,5	7,5	19

DATE CRÉATION: 16.06.98
 VISA: MI. LEFEBVRE

Poids: 13,5 Kg

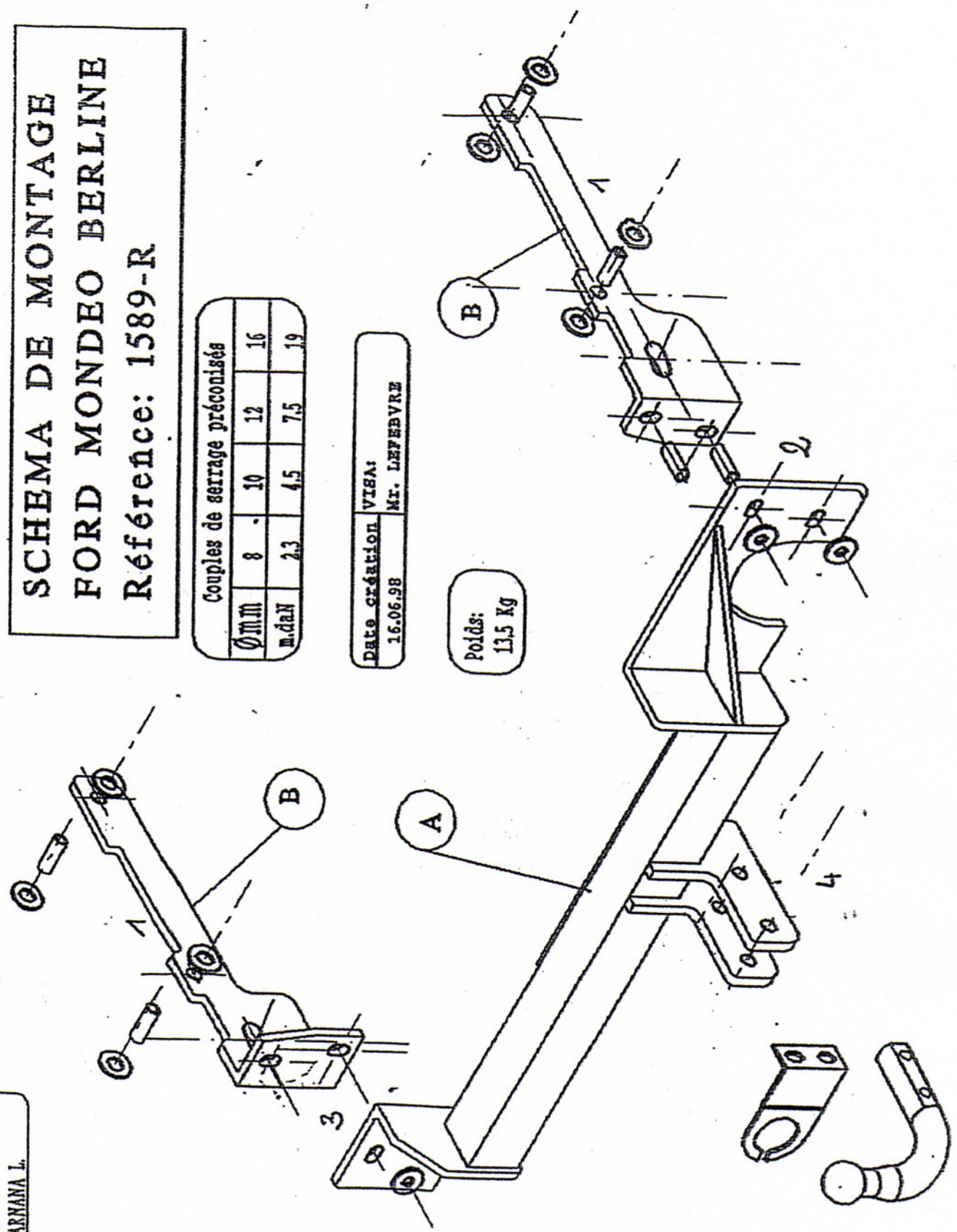

Rotule à monter
 A 345 R