

**MARQUE : FORD****REFERENCE : 1591-R****TYPE : MONDEO CLIPPER****MR : 1500 kg D=8.42kN****ANNEE : Depuis novembre 1996****MS : 60 kg Classe: A50X****NOTICE DE MONTAGE :**

- **Outils requis:** Clés de 17, 19. Grattoir, scie, clé dynamométrique, pinceau + peinture anticorrosion.

- **Kit de montage:**

Un attelage composé d'une partie principale repère 1, de deux éléments latéraux repère 2 et 3.

Un kit composé d'une quille à méplat ( rotule A347R ) avec son cache boule, d'un support prise électrique galvanisé plié à 90° avec sa plaque d'identification, d'un faisceau électrique standard 7 broches avec son branchement, d'une notice de montage avec sa visserie de montage.

- **Visserie de montage:**

En A : 4 vis H, M10x140, 8.8 + 4 écrous H, M10, 8 nylstop + 8 RD 10X45 :

+ 4 entretoises 12x17 longueur 95mm + 4 cales d'épaisseur 20x12 longueur 15mm.

En B : 2 vis H, M10x150, 8.8 + 2 écrous H, M10, 8 nylstop + 2 rondelles plates M10x30

+ 2 RD 10X45 + 2 entretoises 12x17 longueur 95mm + 2 cales

d'épaisseur 20x12 longueur 15mm.

En C : 2 vis H, M10x40, 8.8 + 2 rondelles plates M10x30 + 2 rondelles éventails M10.

En D : 2 vis H, M10x40, 8.8 + 4 rondelles plates M10x30 + 2 écrous H, M10, 8 nylstop.

En E : 2 vis H, M12x70, 8.8 + 2 écrous H, M12, 8 nylstop + 4 rondelles plates M12x32.

- **Démontage du pare-chocs:**

Il ne sera pas nécessaire de démonter le pare-chocs si l'on fait la découpe directement

En revanche, il est préférable de monter l'attelage avant d'entreprendre la découpe du pare-chocs ( voir explications dans découpe pare-chocs ).

- **Montage attelage :**

Repérer les 6 points de fixation de l'attelage sur les longerons du véhicule et retirer la pâte d'isolement ou l'enduit de protection ( si existant ). Appliquer de la peinture anticorrosion aux endroits où la pâte d'isolement ou l'enduit de protection a été enlevé(e).

D'après le schéma de montage fourni, positionner en A et B les vis correspondantes en insérant par le flanc extérieur des longerons les entretoises repère 5 et les contre-plaques repère 6. Sur le flanc intérieur des longerons, positionner les cales d'épaisseur repère 4 sur les vis préalablement insérées.

Vérifier sur les flasques de la partie principale si la peinture n'a pas encrassé le taraudage des points C. Si c'est le cas passer un taraud M10.

Positionner les éléments latéraux repère 2 et 3 de l'attelage sur la partie principale repère 1 à l'aide de la visserie en C et D.

Avant de monter l'ensemble sur les cales d'épaisseur et de mettre les contre-plaques repère 7 et les écrous en A sans les bloquer, tracer et découper proprement la découpe nécessaire sur le pare-chocs pour permettre le passage de celle-ci. Fixer l'ensemble de l'attelage à l'aide de la visserie A et B.

Vérifier le positionnement, ajuster les niveaux, puis bloquer aux couples de serrage préconisés les écrous en A, B, C et D.

Monter le support faisceau en même temps que la rotule sur l'attelage avec le boulon correspondant en E.

**IMPORTANT :** Après 1000 Km de traction, vérifier le serrage des boulons. La capacité de traction de l'attelage est égale au poids maximum autorisé par le constructeur du véhicule.

Couples de serrage préconisés			
Ømm	8	10	12
mm	45	15	15

Date création VISA:  
25.09.1997 Mr BEERNAERT.D

REMARQUE: Sur le support faisceau, le trou oblong supérieur sert à la fixation sur l'attelage et celui inférieur à accrocher le câble de sécurité.

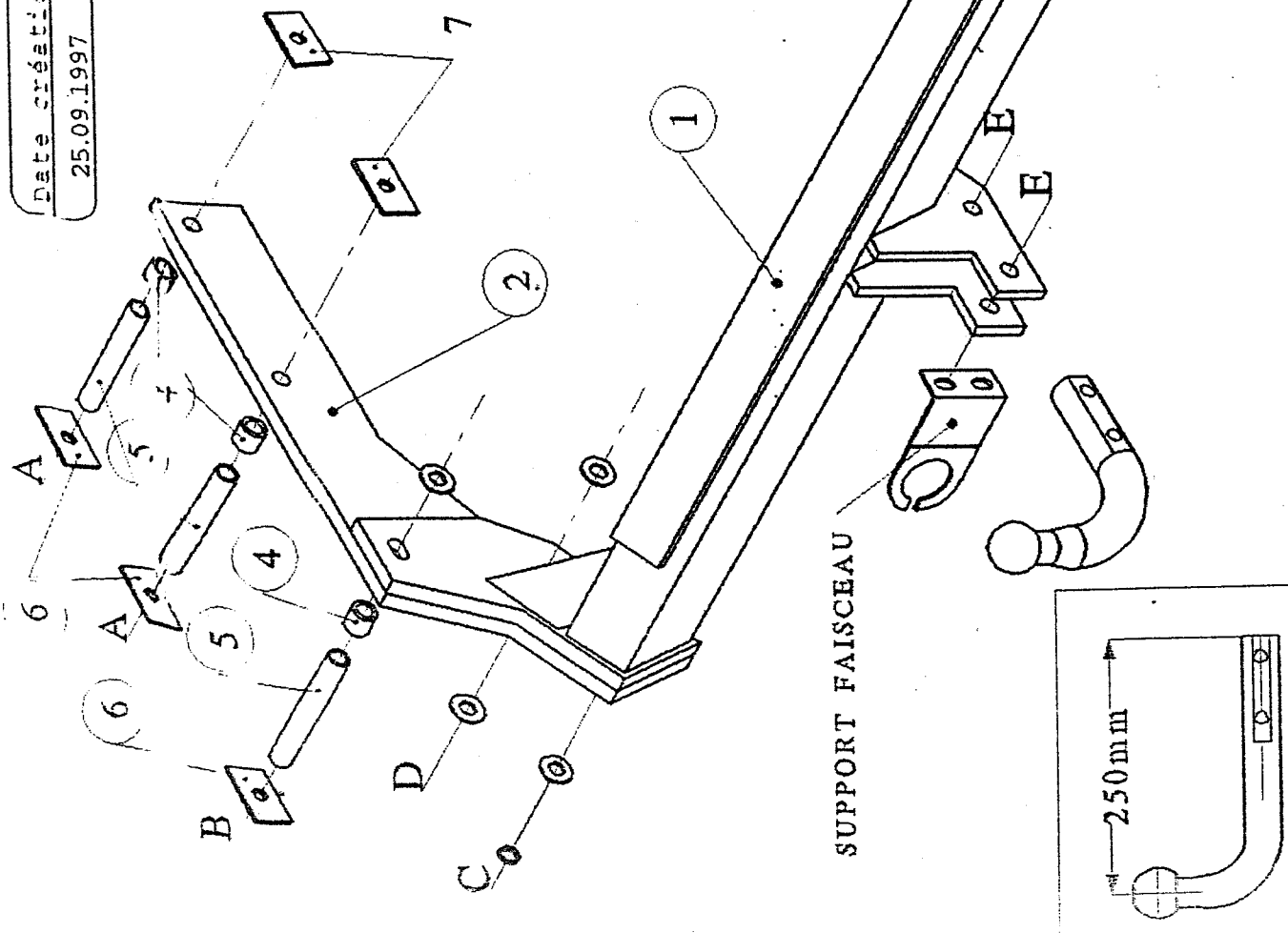

Masse  
22.6 kg

SCHEMA DE MONTAGE