

MARQUE : FORD**REFERENCE : 1594-R****TYPE : FOCUS clipper****MR : 1200 kg****D= 6.98 kN****ANNEE : origine****MS : 60 kg****CLASSE : A50X****NOTICE DE MONTAGE :****- Outillage requis:**

Clés et douilles de, 17. Clés six-pans. Clé dynamométrique.

Grattoir, pinceau + peinture anticorrosion. Scie.

- Kit de montage (voir schéma de montage) :

Un attelage composé d'une partie principale, de deux éléments latéraux.

Un kit composé d'une rotule à méplat (A243R) avec son cache boule, d'un support faisceau électrique avec sa plaque d'identification, d'un faisceau électrique standard 7 broches avec son branchement. D'une notice de montage avec sa visserie de montage.

- Visserie de montage:

En A : 4 vis H, M10x30, 8.8 + 8 rondelles plates M10x30 + 4 écrous H, M10, 8 Nylstop.

En B : 4 vis H, M10x30, 8.8 + 8 rondelles plates M10x30 + 4 écrous H, M10, 8 Nylstop.

En C : 2 vis H, M12x 70 , 8.8 + 4 rondelles plates M12 x 30 + 2 écrous H, M12 , 8 Nylstop.

+ 1 quille A243.

- Préparation et démontage du pare-chocs :

Afin de démonter le pare-chocs, enlever les 4 clips à l' arrière au dessus du pare-chocs.

Enlever les vis fixant le pare-chocs aux jupes pour accéder au cache en plastique et l' écrou à l' intérieur du pare-chocs.

A l' intérieur du coffre ouvrir les 2 capots latéraux et enlever les caches en plastique pour accéder aux 2 dernières vis. Retirer le pare-chocs et la mousse de protection à l' intérieur de celui-ci qui ne sera pas remise.

- Montage attelage (voir shéma de montage) :

Glisser les deux éléments laréraux à l' intérieur des longerons du véhicule. Positionner les de façon que la face contenant les écrous soudés se situe vers l' intérieur du véhicule.

Positionner la visserie correspondante en A sans serrer.

Assembler la partie principale de l' attelage . Insérer la visserie correspondante en B sans serrer.

Vérifier le positionnement , le niveau et serrer ces 8 vis au couples de serrage préconisés.

Monter la rotule A323 a l' aide de la visserie correspondante en C. serrer au couples.

Faire le branchement électrique.

Découper le pare-chocs selon le plan de découpe ci-joint et remonter le pare-chocs dans l' ordre inverse de la rubrique préparation et démontage du pare-chocs.

IMPORTANT : Après 100 Km de traction, vérifier le serrage des boulons . La capacité de traction de l'attelage est égale au poids maximum autorisé par le constructeur du véhicule.

**SCHEMA DE MONTAGE
FORD FOCUS clipper
REFERENCE : 1594-R**

Couples de serrage préconisés

Ømm	8	10	12	16
m.daN	2.3	4.5	7.5	19

Date création VISA:

05.01.1999 LORIDAN.B

Date de modification

VISA:

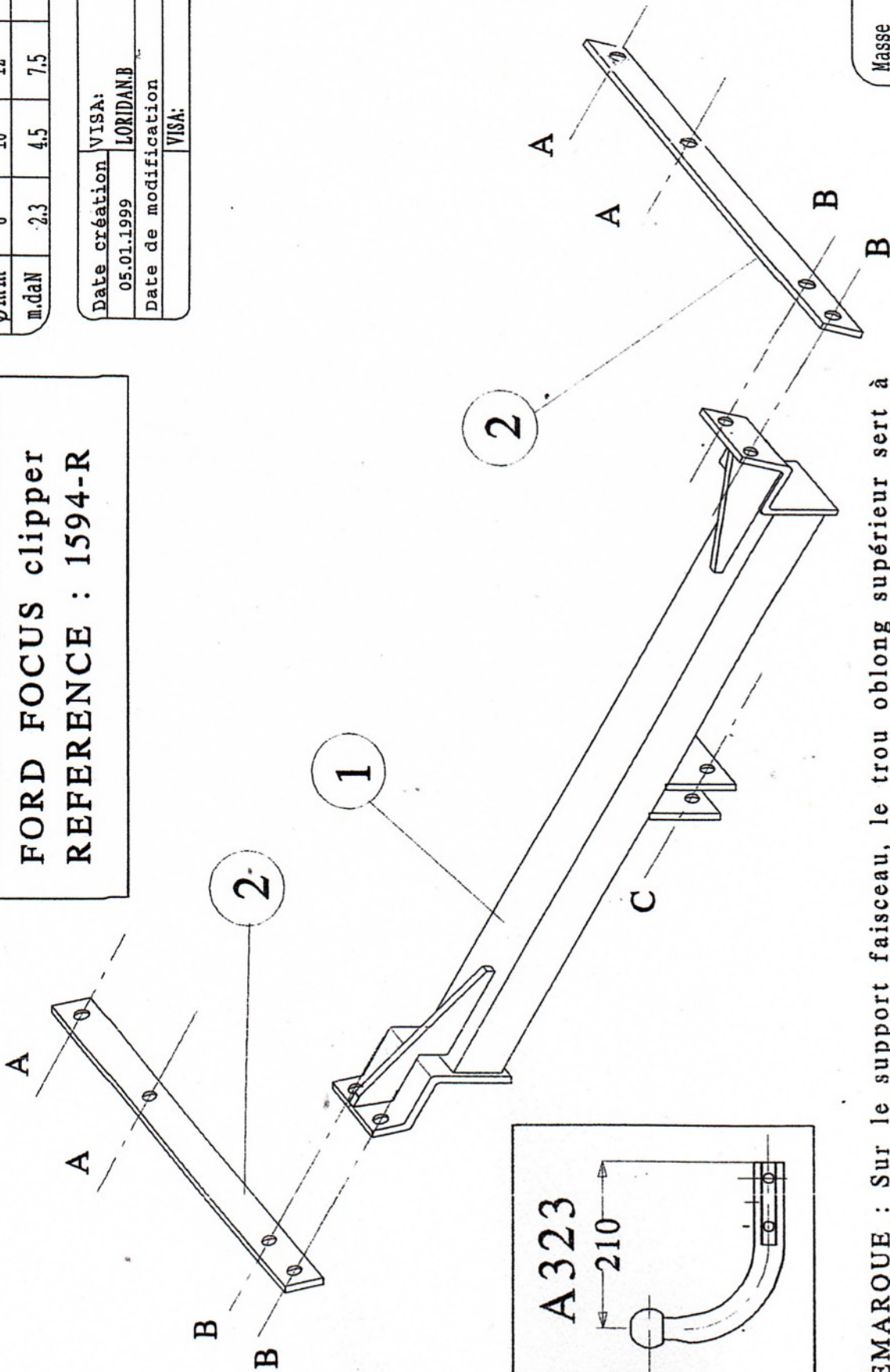

REMARQUE : Sur le support faisceau, le trou oblong supérieur sert à la fixation sur l'attelage et celui inférieur à accrocher le câble de sécurité.

Masse
15 kg