

MARQUE : FORD**REFERENCE : 1599R****TYPE : Mondéo****MR : 1800kg****D=9.23 kN****ANNEE : origine****MS : 65 kg****CLASSE : A50X****NOTICE DE MONTAGE :****- Kit de montage (voir schéma de montage) :**

Un attelage composé d ' une partie principale, d ' un sac comprenant : notice de montage : sachet de visserie détaillé ci-dessous ; quille reference A332R ; cache-boule ; faisceau électrique 7 broches.

Visserie de montage : (voir schéma de montage) :

- En A : 4 vis H, M 10 x 110 , 8.8 + 4 écrous H, M 10 , 8 Nylstop + 8 rondelles plates M 10 x 30 + 4 entretoises diamètre 12 x 17 longueur : 75 mm.
- Fixation quille : 2 vis H, M 12 x 70 , 8.8 + 4 rondelles plates M 12 x 30 + 2 écrous H, M 12 Nylstop.

Montage de l ' attelage :

- Le démontage complet du pare-chocs n ' est pas nécessaire il faudra uniquement démonter le retour sous le fond de coffre maintenu par 4 écrous tôle avec une douille de 24 pour le passage de l ' attelage.
- Débrider le pôt d ' échappement et démonter l ' écran thermique coté gauche et démonter partiellement le carter plastique qui cache le longeron coté droit pour accéder aux points d ' ancrages.
- Reperer les points d ' ancrages.
- Effectuer la découpe pare-chocs selon le schéma ci-joint.
- Placer l ' attelage (il est préférable de commencer à l ' insérer par le coté gauche).
- Mettre en place la visserie et serrer aux couples préconisés après avoir vérifier le positionnement.
- Faire une légère entaille sous le carter plastique droit avant de passer le bas du bras droit de l ' attelage.
- Monter la quille et support faisceau en même temps et effectuer le branchement électrique.

Important : La capacité de traction du véhicule est égale au poids maximum autorisé par le constructeur. Vérifier le couple de serrage de l ' ensemble de la boulonnerie.

Couples de serrage préconisés

Ømm	8	10	12	16
m.daN	2.3	4.5	7.5	19

Date création	VISA:
10.01.2001	LORIDAN BRUNO
Date de modification	
	VISA:

Masse
17.2 kg

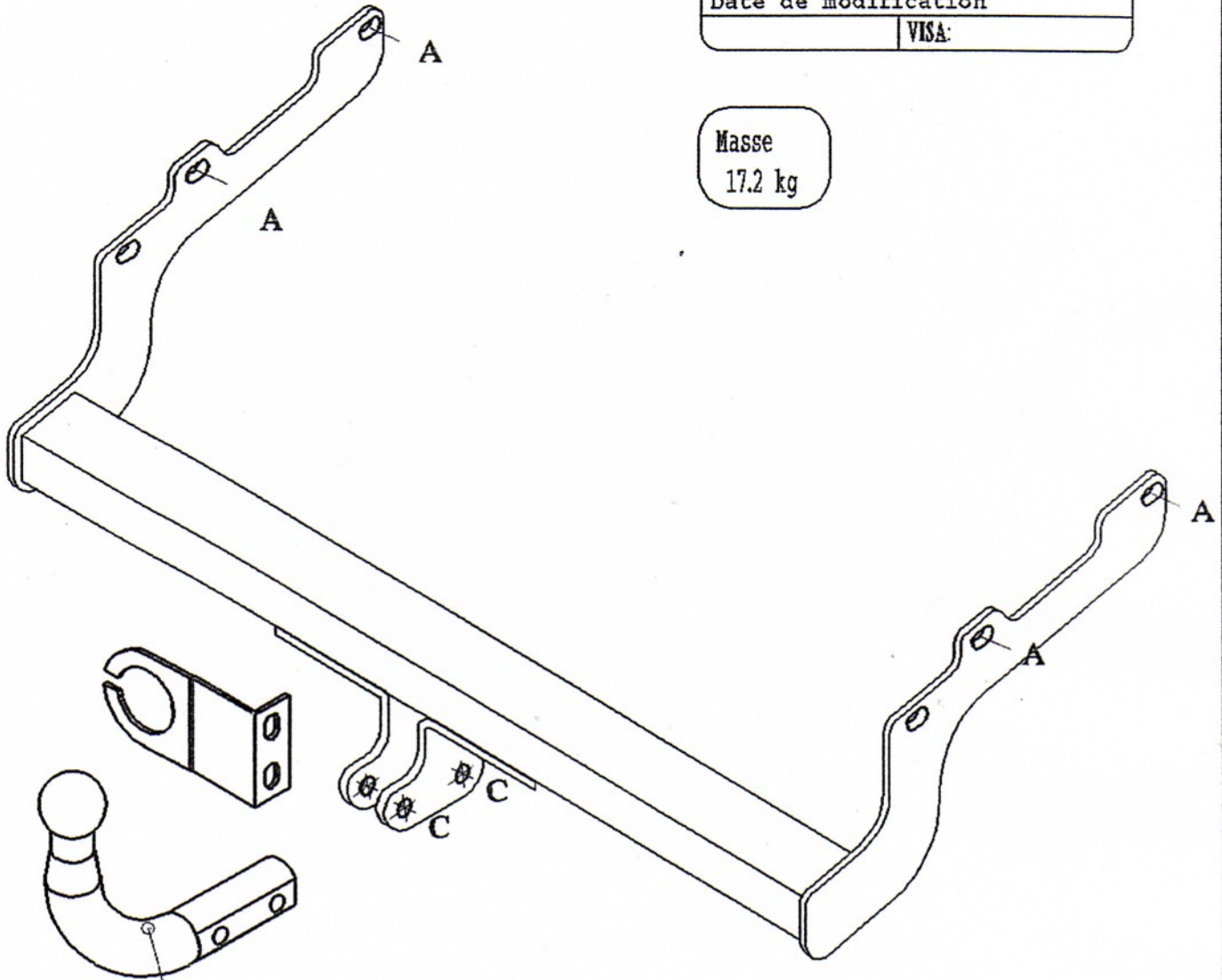

A332R

**SCHEMA DE MONTAGE
FORD MONDEO depuis 11/00
REFERENCE ATNOR 1599R**

REMARQUE : Sur le support faisceau le trou obling supérieur sert à la fixation sur l'attelage et celui inférieur à accrocher le câble de sécurité.