

**MARQUE : HONDA**  
**TYPE : ACCORD**  
**ANNEE : origine**

**REFERENCE : 1686 R**  
**MR : 1500 kg D= 8.35 kN**  
**MS : 75 kg CLASSE : A50X**

### NOTICE DE MONTAGE :

#### - Kit de montage ( voir schéma de montage ) :

Un attelage composé d ' une partie principale, De deux bras rep. 2 et 3, d ' un sac comprenant :  
notice de montage ; sachet de visserie détaillée ci-dessous ; quille référence A243R ; cache boule et  
faisceau électrique 7 broches.

#### Visserie de montage : ( voir schéma de montage ) :

En A : 6 vis H, M 8 x 30 , 8.8 + 6 rondelles plates M 8 x 30 + 6 rondelles frein M 8.  
En B : 4 vis H, M 10 x 30 , 8.8 + 4 écrous H, M 10 nylstop + 8 rondelles plates M 10 x 30.  
En C : 2 vis H, M 10 x 100 , 8.8 + 2 écrous nylstop H, M 10 + 4 rondelles plates M 10 x 30 +  
2 entretoises 12x17 Longueur 70mm + 1 contreplaque 50x30.  
En D : 2 vis H, M 10 x 110 , 8.8 + 2 écrous nylstop H, M 10 + 4 rondelles plates M 10 x 30 +  
2 entretoises 12x17 Longueur 75mm + 1 contreplaque 50x30.  
En E : 2 vis H, M 10 x 40 , 8.8 + 2 écrous nylstop H, M 10 + 4 rondelles plates M 10 x 30  
En F : 2 vis H, M 12 x 70 , 8.8 + 2 écrous H, M 12 nylstop + 4 rondelles plates M 12x30

#### Démontage pare chocs

Sous le véhicule, retirer les 2 clous plastique, ensuite les 2vis cruciforme puis les 2vis torx.  
Ensuite dans les ailes retirer les 2x2vis cruciforme.  
Ouvrir le coffre sur le devant du pare choc retirer le caches plastique de chaque côté pour accéder au  
2 vis tête 10mm.  
Déclipser le pare choc côté aile vers l'extérieur puis tirer vers l'arrière.  
Démonter le renfort pare chocs 3 vis tête 12mm qui ne sera pas remonté.

#### Montage de l ' attelage :

Démonter l'intérieur du coffre en retirant les clous plastique et déclipser les côtés.  
Démonter le pot d'échappement au milieu pour pouvoir le basculer.  
Repérer les points de fixation sur le longeron les deux plus petit trous, percer au Ø 11 pour ressortir  
dans le coffre ensuite côté coffre agrandir les trous au Ø 18 pour le passage des entretoises.  
Présenter la traverse en insérant la visserie correspondante en A et B, mettre les deux bras sous les  
longerons en C et D passer la vis en E,  
Monter le support faisceau et le faisceau électrique et la quille.  
Vérifier le niveau et le positionnement et serrer l'ensemble de la boulonnerie aux couples de serrages  
préconisés.  
Avant le remontage du pare choc, une découpe sera nécessaire seulement sur le retour .

#### IMPORTANT :

**La capacité de traction de l'attelage est égale au poids maximum autorisé par le constructeur  
du véhicule. Vérifier le couple de serrage de la boulonnerie après 100 km de traction.**

Poids:  
16 kg

Couples de serrage préconisés			
Ømm	8	10	12
m.daN	2.3	4.5	7.5
			19

**SCHEMA DE MONTAGE**  
**HONDA ACCORD**  
**REF: 1686R**

Date création: 17.07.2000  
VISA: BOUFARNANA.L

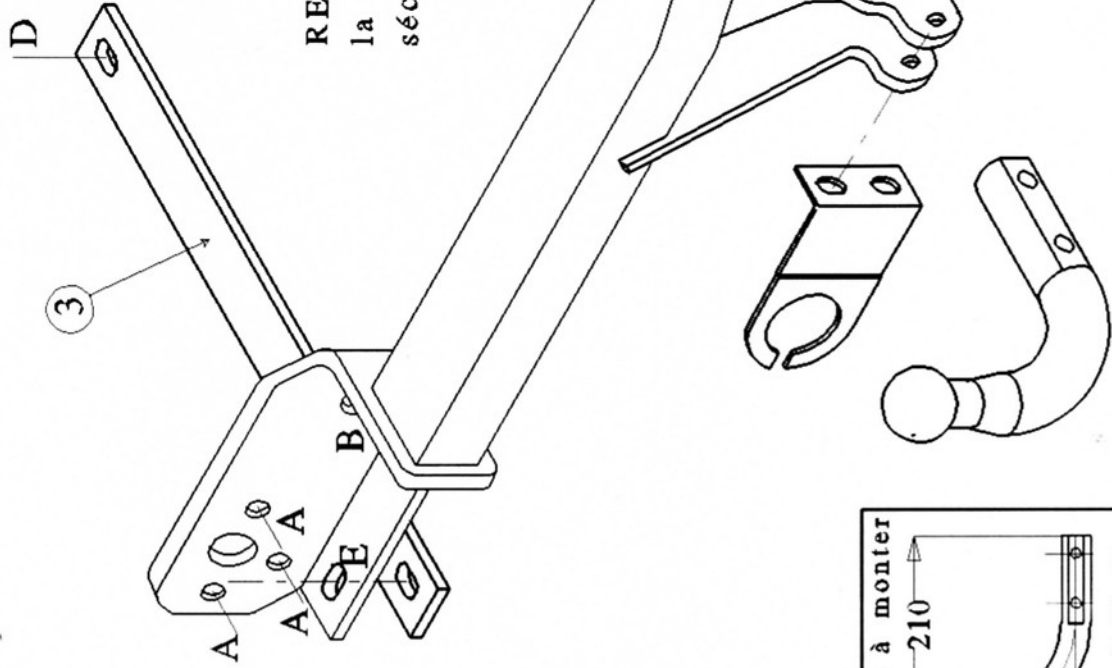

**REMARQUE:** Le trou oblong supérieur du support faisceau sert à la fixation sur l'attelage et celui inférieur à accrocher le câble de sécurité

Rotule à monter  
210  
135  
A 243 R