

**MARQUE : MERCEDES****REFERENCE : 2158-D****TYPE : SPRINTER****MR : 2000 kg****12.49 kN****ANNEE : Depuis origine****MS : 100 kg****CLASSE : A50X****NOTICE DE MONTAGE :****- Outillage requis:**

Clés et douilles de 17, 19, 24.. Clé dynamométrique.

Grattoir, pinceau + peinture anticorrosion.

**- Kit de montage ( voir schéma de montage ) :**

Un attelage composé d'une partie principale repère 1, de deux éléments latéraux repère 3 et 5.

Un kit composé d'une rotule standart ( A3C ) avec son cache boule, d'un support faisceau électrique plié à 120° avec sa plaque d'identification, d'un faisceau électrique standard 7 broches avec son branchement. D'une notice de montage avec sa visserie de montage.

**- Visserie de montage:**

En A : 8 vis H, M12x 100, 8.8 + 16 rondelles plates M12 x 30 + 8 écrous H, M12 8.8 Nylstop.

En B : 2 vis H, M16 x 40, 8.8 +2 rondelles plates M16 x 30 + 2 écrous H, M16 8.8 Nylstop.

En C : 2 vis H, M12 x 50, 8.8 +4 rondelles plates M12x30 + 2 écrous H, M12 8.8 Nylstop..

En D : 4 vis H, M10 x 110 + 4 rondelles plates M10 x 30

+ 4 entretoises diamètre 20 x 80 mm + 4 écrous H, M10 8.8 Nylstop.

**- Préparation et démontage du pare-chocs :**

Pas de démontage pare-chocs nécessaire.

Démonter le marche-pied.

**- Montage attelage ( voir schéma de montage ) :**

Glisser les pièces d'appuis gauche et droite repère 5 dans les longerons gauche et droit du véhicule.

Insérer la visserie correspondante en D sans serrer.

Glisser les deux flasques repère 3 dans les longerons gauche et droit du véhicule. Insérer la visserie correspondante en A sans serrer.

Fixer la partie principale de l'attelage sur les supports repère 5 et 3 à l'aide de la visserie correspondante en C. Attention, deux types de montage sont réalisables :

**- Montage court :** Insérer la visserie C dans le perçage avant et central de façon que les pièces 3 et 4 soit juxtaposées comme le représente le schéma de montage.**- Montage long :** Faire coulisser la partie principale 1 vers l'arrière du véhicule de façon à faire ressortir l'attelage du pare-chocs et insérer la visserie C dans le perçage central et arrière.

Vérifier le positionnement, ajuster les niveaux, puis bloquer aux couples de serrages préconisés les écrous en A, C et D.

Monter la rotule standart A3C avec la visserie correspondante en B, serrer aux couples de serrage préconisés.

Monter le support faisceau électrique, la prise femelle et effectuer les branchements électriques.

**IMPORTANT :** Après 100 Km de traction, vérifier le serrage des boulons . La capacité de traction de l'attelage est égale au poids maximum autorisé par le constructeur du véhicule.

**SCHEMA DE MONTAGE  
MERCEDÉS SPRINTER  
REFERENCE 2158-D**

Couples de serrage préconisés

Ømm	8	10	12	16
m.daN	2.3	4.5	7.5	19

Date création	VISA:
17.12.1998	LORDAN.B
Date de modification	VISA:

Masse  
25 kg

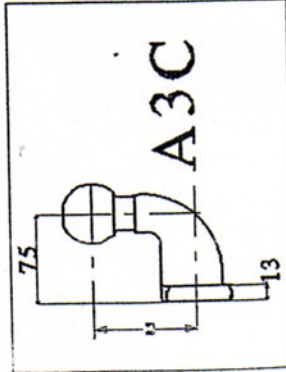
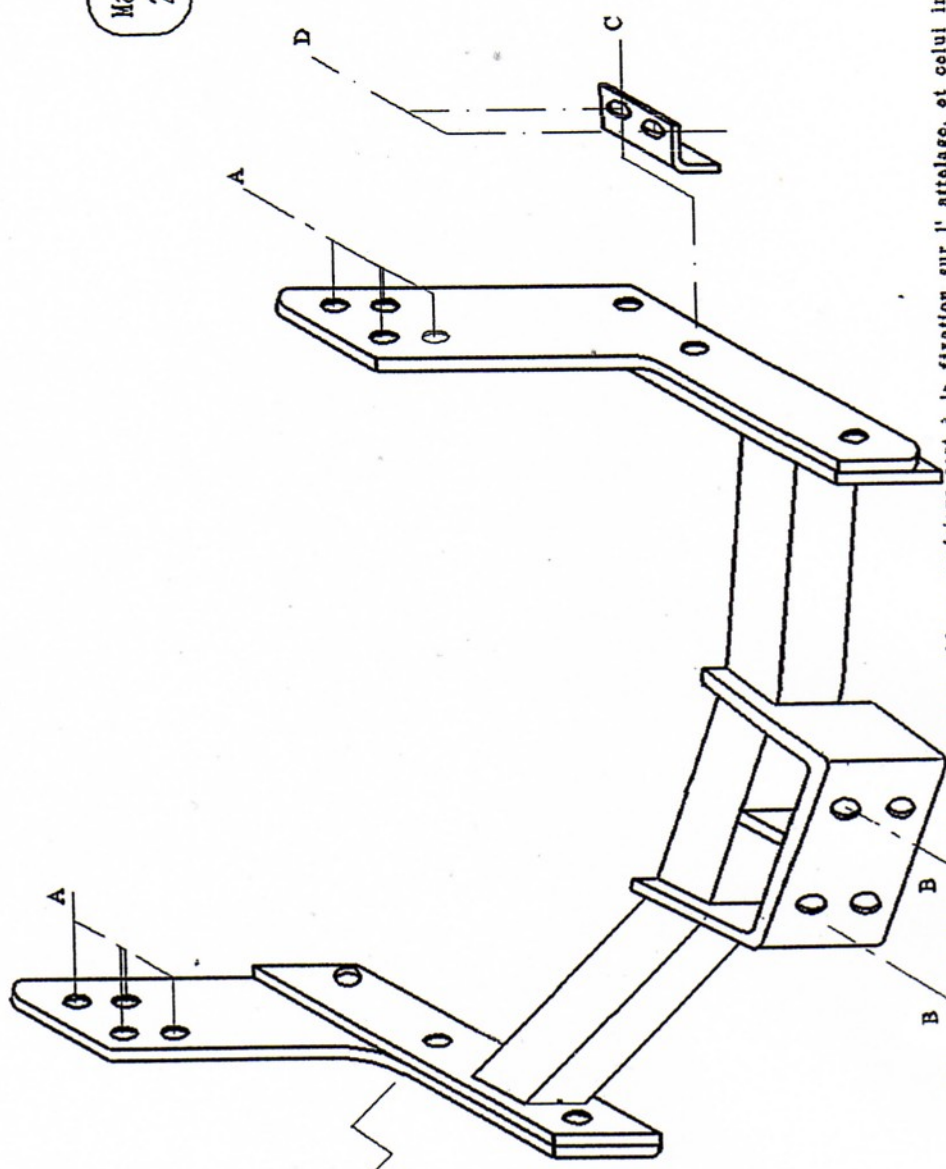

REMARQUE : Sur le support faisceau, le trou oblong supérieur sert à la fixation sur l' attelage, et celui inférieur à accrocher le câble de sécurité.