

## ANNEXE V

**ATNOR**

183, rue Anatole France - B.P.417 - 59464 Lomme Cedex - Tél.0320095454 - Télécopieur 0320922114  
Code APE 3113 - S A au capital de 150.000euros - Siret 339 252 843 000 18

**MARQUE : RENAULT**

**TYPE :MEGANE II 4p et Break depuis 09.2003 jusque 05/2009**

**MEGANE III Break depuis 06.2009**

**N° HOMOLOGATION : e9\*94/20\*4624\*00**

**CLASSE : A50X**

**CATEGORIE M1**

**REFERENCE : 2509R**

**MR : 1350kgs**

**MS : 75 kgs**

**D : 7 KN**

### NOTICE DE MONTAGE :

#### - Kit de montage ( voir schéma de montage ) :

Un attelage composé d'une partie principale (1),d'un bras coté conducteur (2) et d'un bras coté passager (3).Un sac comprenant: notice de montage; sachet de visserie détaillée ci-dessous; quille référence A348R repère 4; cache-boule ; support faisceau avec plaque d'identification et d'un faisceau électrique 7 broches.

#### Visserie de montage : ( voir schéma de montage ) :

- En A et A' : 3 vis H, M 10 x 30 , 8.8 + 3 rondelles plates M 10 x 45 + 3 rondelles frein M 10
- En B : 1 vis H, M 8 x 30 , 8.8 + 1 rondelle plate M 8 x 30.
- En C : 2 vis H, M 12 x 40 , 8.8 + 4 rondelles plates M 12 x 30 + 2 écrous H, M 12 , 8 nylstop.
- En D : 2 vis H, M 12 x 40 , 8.8 + 2 rondelles plates M 12 x 30.
- En E (fixation quille) : 2 vis H, M 12 x 70 , 8.8 + 2 écrous H, M 12 , 8 nylstop.

#### Démontage pare-chocs :

Retirer les Vis qui retiennent le pare-boue : - 3 vis TORX dans les ailes du pare-chocs.  
- 2 vis TORX en dessous du pare-chocs.

Ecarter le pare-boue pour retirer la vis TORX dans la pointe du pare-chocs.

Démonter les feux tenu par les 3 écrous tete de 10 à l'intérieur du coffre.

Retirer les 2 vis TORX situées dans l'emplacement des feux.

Sous le pare-chocs retirer les 3 vis de tete 10 TORX .

Dégraffer le pare-chocs.

#### Préparation et montage de l'attelage :

Retirer le renfort intérieur du pare-chocs (celui-ci ne sera pas remis).

Retirer le tapis du coffre.

Retirer l'habillage du coté gauche.

A l'extérieur du coffre (coté gauche) retirer la grille de ventilation, le bouchon en plastique ainsi que la mousse afin de dégager le point de fixation (A).

Retirer les collants qui recouvrent les autres points de fixation à l'intérieur du coffre.

Insérer les bras (2) et (3) à l'intérieur des longerons et passer la visserie en A et B sans serrer.

Plier vers le bas les 2 vis du renfort pare-chocs.

Positionner ensuite la partie principale (1) avec sa visserie en ( C ) et (D).

Vérifier le niveau de l'attelage puis serrer l'ensemble de la boulonnerie aux couples de serrages préconisés.

Assembler la quille (4) et le support faisceau.

Procéder au branchement du faisceau électrique et remonter le pare-chocs ainsi que les éléments à l'intérieur du coffre.

**Important : Vérifier le couple de serrage de la boulonnerie après 100 km de traction.**

# SCHEMA DE MONTAGE RENAULT MEGANE II BREACK ET 4 PORTES REF 2509 R

REMARQUE: Le trou oblong supérieur du support faisceau sert à la fixation sur l'attelage et celui inférieur à accrocher le câble de sécurité

Date création	VISA:
04.12.2003	Mr DELERUE J-M
Date de modification	
	VISA:

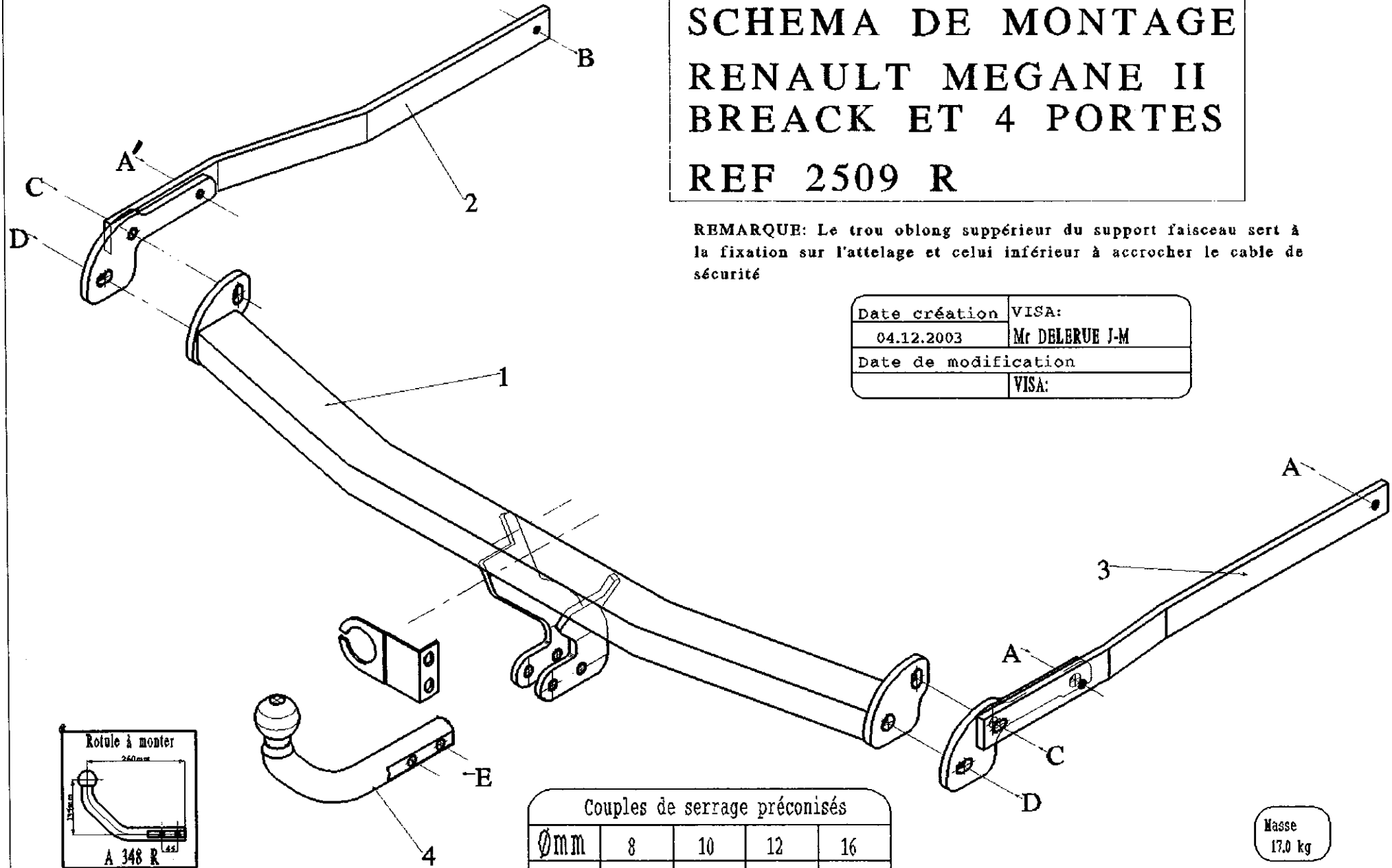

Ømm	8	10	12	16
m.daN	2,3	4,5	7,5	19

Masse  
17,0 kg