

ATNOR

183, rue d'Amboise France - BP 417 - 33440 Lormont Cedex - Tél 0320095454 - Télécopieur 0320022114  
 Code APE: 3113 - S.A. au capital de 150 000 euros - Siret 339 252 843 000 18

**MARQUE : RENAULT**  
**TYPE : MEGANE Cabriolet**

**REFERENCE : 2510R**  
**D : 7 KN**                      **MR : 1350kg**  
**MS : 75 kg**                      **CLASSE : A50X**

### NOTICE DE MONTAGE :

#### - Kit de montage ( voir schéma de montage ) :

Un attelage composé d'une partie principale (1), d'un bras coté conducteur (2), d'un bras coté passager (3) et de deux maintiens de masse. Un sac comprenant: notice de montage: sachet de visserie détaillée ci-dessous: quille référence A348R repère 4; cache-boutle : support faisceau avec plaque d'identification et d'un faisceau électrique 7 broches.

#### Visserie de montage : ( voir schéma de montage ) :

- En A et A' : 3 vis H. M 10 x 30 . 8.8 + 3 rondelles plates M 10 x 45 + 3 rondelles frein M 10
- En B : 1 vis H. M10x30, 8.8 + 1 rondelle plate M 10x30 + 1 rondelle frein M10
- En C : 2 vis H. M 12 x 40 . 8.8 + 4 rondelles plate M 12 x 30 + 2 écrou H. M 12 . 8 nylstop.
- En D : 2 vis H. M 12 x 40 . 8.8 + 2 rondelles plates M 12 x 30 + 2 rondelle frein M 12.
- En E ( fixation quille ) : 2 vis H. M 12 x 70 . 8.8 + 2 écrous H. M 12 . 8 nylstop.

#### Démontage pare-chocs :

Retirer les Vis qui retiennent le pare-boue : - 3 vis TORX dans les ailes du pare-chocs.  
 - 2 vis TORX en dessous du pare-chocs.

Ecarter le pare-boue pour retirer la vis TORX dans la pointe du pare-chocs.

Démonter les feux tenu par les 3 écrous tête de 10 à l'intérieur du coffre.

Retirer les 2 vis TORX situées dans l'emplacement des feux.

Sous le pare-chocs retirer les 3 vis de tête 10 TORX .

Dégrafer le pare-chocs.

#### Préparation et montage de l'attelage :

Retirer le renfort intérieur du pare-chocs tout en conservant les vis ( celui-ci ne sera pas remis).

Retirer le tapis du coffre.

Retirer l'habillage du coté gauche.

A l'intérieur du coffre (coté gauche) retirer la grille de ventilation, le bouchon en plastique ainsi que la mousse afin de dégager le point de fixation (A').

Retirer les collant qui recouvrent les autres points de fixation à l'intérieur du coffre.

Inserer les bras (2) et (3) à l'intérieur des longerons et passer la visserie en A et B sans serrer.

Plier vers le bas les 2 vis du renfort pare-chocs.

Positionner ensuite la partie principale (1) avec sa visserie en ( C' ) et (D).

Positionner les maintiens de masse au niveau des points de fixation du renfort pare-chocs avec la visserie de celui-ci.

Vérifier le niveau de l'attelage puis serrer l'ensemble de la boulonnerie aux couples de serrages préconisés.

Assembler la quille (4) et le support faisceau.

Procéder au branchement du faisceau électrique et remonter le pare-chocs ainsi que les éléments à l'intérieur du coffre.

Important : Vérifier le couple de serrage de la boulonnerie après 100 km de traction.

# SCHEMA DE MONTAGE RENAULT MEGANE II CABRIOLET REF : 2510 R

REMARQUE: Le trou oblong supérieur du support faisceau sert à la fixation sur l'attelage et celui inférieur à accrocher le câble de sécurité

Date création	VISA:
04.12.2003	M. DELERUE J-M
Date de modification	VISA:

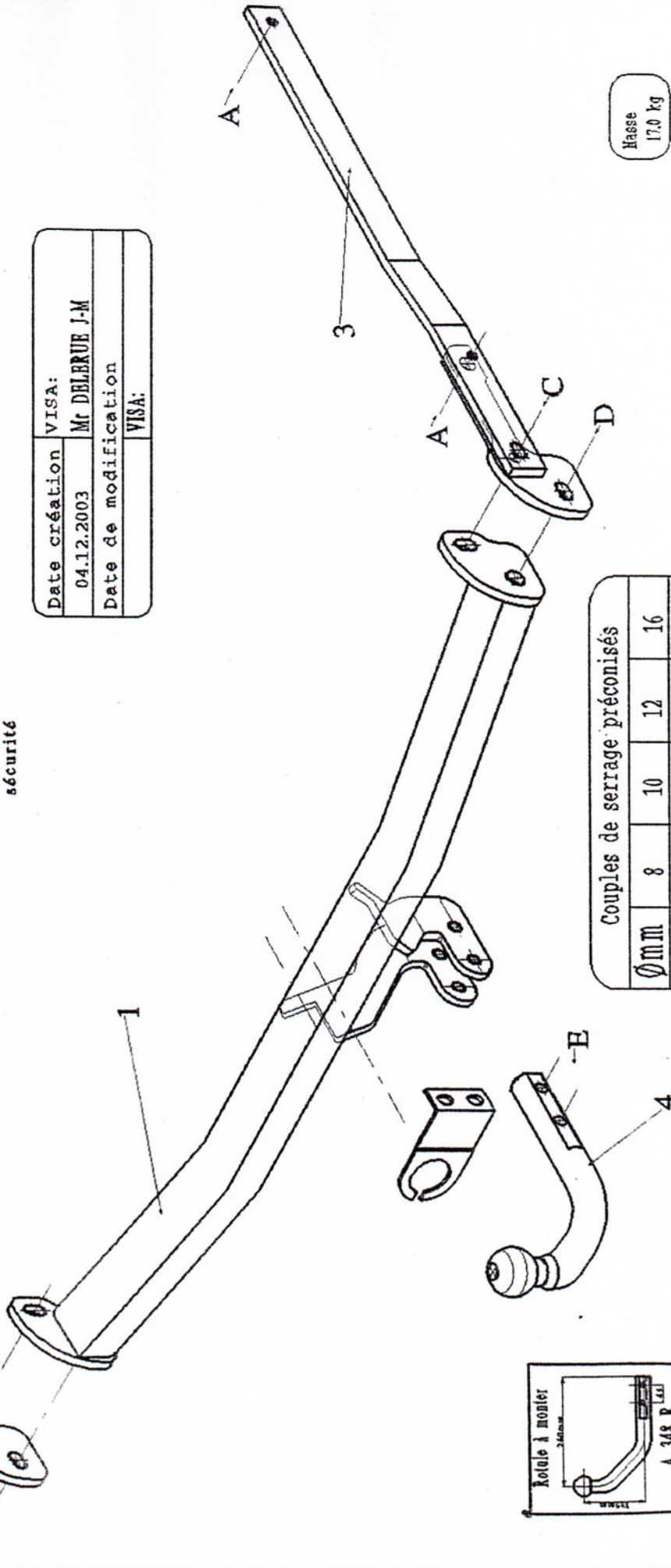
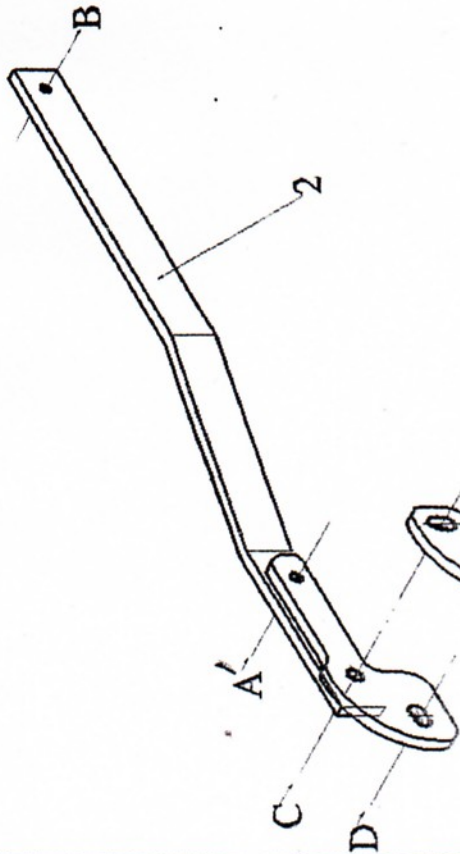

Ø mm	8	10	12	16
m.daN	2.3	4.5	7.5	19

Haasse  
17,0 kg

