

**MARQUE : RENAULT**  
**TYPE : CLIO III**  
**ANNEE : depuis 07/2005**

**REFERENCE : 2513 R**  
**MR : 1200kg**  
**MS : 65 kg CLASSE : A50X**

### NOTICE DE MONTAGE :

#### - Kit de montage ( voir schéma de montage ) :

Un attelage composé d'une partie principale, d'un sac comprenant: notice de montage; sachet de visserie détaillée ci-dessous; quille référence **A243R**; cache boule ; support faisceau avec plaque d'identification et d'un faisceau électrique 7 broches.

#### Visserie de montage : ( voir schéma de montage ) :

En A : 4 vis H, M 10 x 80 , 8.8 + 4 écrous H, M 10 , nylstop + 4 rondelles plates M 10 x 30  
+ 4 rondelles plates M 10 x 45 + 4 Entretoises 12x17 Longueur 60 mm.

En C ( fixation quille ) : 2 vis H, M 12 x 70 , 8.8 + 2 écrous H, M 12 , 8 nylstop.

#### Démontage pare chocs:

PAS DE DEMONTAGE PARE CHOC.

#### Montage de l'attelage :

Pour un meilleur passage, retirer l'écran thermique du pot d'échappement.  
Repérer les points de fixation sur les longerons et retirer la patte d'isolement, ensuite par l'extérieur des longerons insérer la visserie correspondante en A, ( Vis, Entretoises et Rondelles M10x45 ).  
Positionner l'attelage sans serrer, monter le support faisceau, le faisceau électrique et la quille.  
Vérifier le niveau et le positionnement et serrer l'ensemble de la boulonnerie progressivement de chaque côté (en A, B,) aux couples de serrages préconisés.  
Procéder au branchement du faisceau électrique.

**Important : Vérifier le couple de serrage de la boulonnerie après 100 km de traction.**

Poids:  
15 kg

Date création  
04.10.2005

VISA:  
BOUFARNANA.L

# SCHEMA DE MONTAGE RENAULT CLIO III REF: 2513R

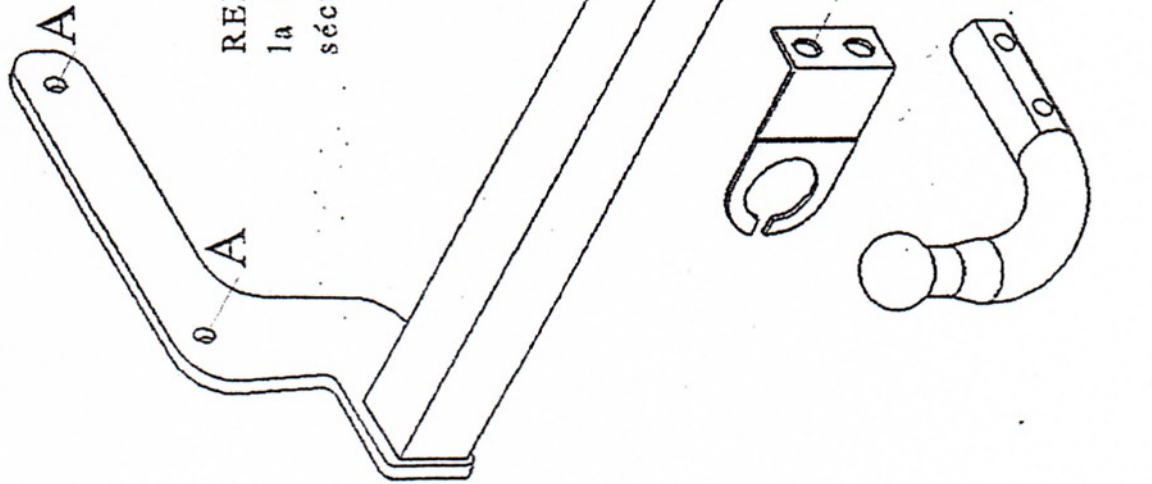

REMARQUE: Le trou oublong supérieur du support faisceau sert à la fixation sur l'attelage et celui inférieur à accrocher le câble de sécurité.

Couples de serrage préconisés

Ømm	8	10	12	16
m.daN	2,3	4,5	7,5	19

Rotule à monter

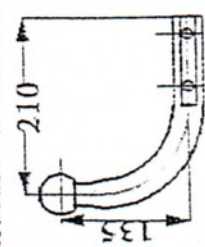

A 243 R