

ATNOR

183, rue Anatole France - B.P.417 - 59464 LOMME CEDEX Tél : 03.20.09.54.54 Télécopieur : 03.20.92.21.14
Code APE 3113 - S.A au capital de 150.000 euros - Siret 339 252 843

MARQUE : RENAULT

TYPE : TALISMAN

DATE: 12/2015

CLASSE : A50X

CATEGORIE: M1

REFERENCE : 2545R

Mr : 1850 kgs

Ms : 75 kgs

NOTICE DE MONTAGE

Désignation :

L'attelage est composé d' une partie principale, de 2 bras et d'un sac comprenant : notice de montage, sachet de visserie détaillé ci-dessous, une quille **A348R** , un cache boule, un support faisceau ainsi que d'un faisceau électrique standard 7 broches.

ATTENTION, SUR CE MODÈLE, LA POSE D'UN BOÎTIER DE MULTIPLEXAGE FF EST OBLIGATOIRE ;

Visserie de montage :

- En A : 6 Vis HM10x50 + 6 rondelles M10
- En B : 2 Vis HM10x50 + 2 rondelles M10 + 2 cuillères écrous M10
- En C : 2 Vis HM12x70 + 2 écrous M12 nylstop

Démontage des feux :

- 2 Vis torx T20 de chaque côté

Démontage du pare-chocs :

Sous les feux :

- 3 clips plastiques de chaque côté

En façade :

En dessous :

- Protection pot d'échappement 2 clips plastiques
- 10 Vis torx T30
- Carter protection roue de secours 1 Vis tête H clé 10
- 1 Vis torx T20 de chaque côté

Dans le passage de roue :

- 1 Vis tête H clé 8 de chaque côté
- Dans les pointe :- 1 Vis tête H clé 8 de chaque côté

Retirer le pare-chocs, en faisant attention aux câbles pouvant être reliés à l'intérieur du pare-chocs.

Montage de l'attelage :

- Démontage du renfort pare-chocs (il sera pas remis)
- Mettre en place les plats dans les longerons (Vis rep A)
- Ensuite la traverse (Vis rep B)
- Fixation de la quille (Vis rep C)

GP le 08/01/2016

Page 1/2

NOTICE ÉLECTRIQUE

IL EST IMPORTANT DE TOUJOURS TESTER LES FILS AVANT BRANCHEMENT DU FAISCEAU CAR LES COULEURS DONNEES PEUVENT CHANGER EN FONCTION DES LIEUX DE PRODUCTIONS DES VOITURES

Correspondance	Couleur faisceau	Côté gauche voiture	Côté droit voiture
Clignotant gauche	Jaune	Rouge Blanc	
Clignotant droit	Vert		Rouge Blanc
Position gauche	Noir	Vert	
Stop	Rouge	Vert Rouge	Vert Rouge
Position droit	Marron		Vert

La capacité de traction de l'attelage est égale au poids maximum autorisé par le constructeur du véhicule. Vérifier le couple de serrage de la boulonnerie après 100 kms de traction.

Les préconisations de montage ATNOR ne peuvent en aucun cas prédominer aux préconisations du constructeur

NOTICE PAGE 2/2
YT le

**SCHEMA DE MONTAGE
RENAULT TALISMAN
Depuis 12/2015
REF 2545R**

**POIDS:
18 Kgs**

Couples de serrage préconisés

mm	8	10	12	16
m.DaN	2.3	4.6	7.9	19.9

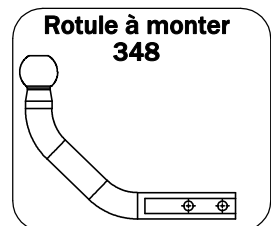
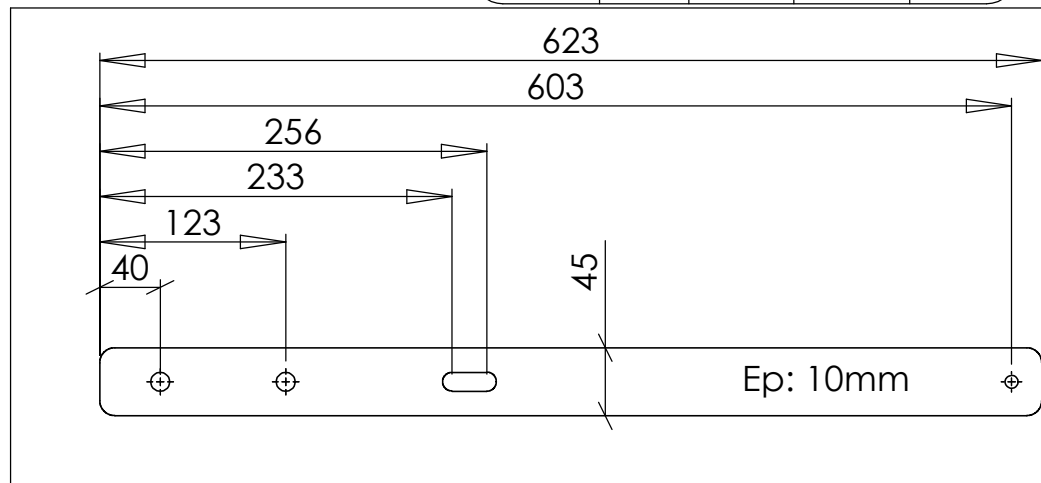
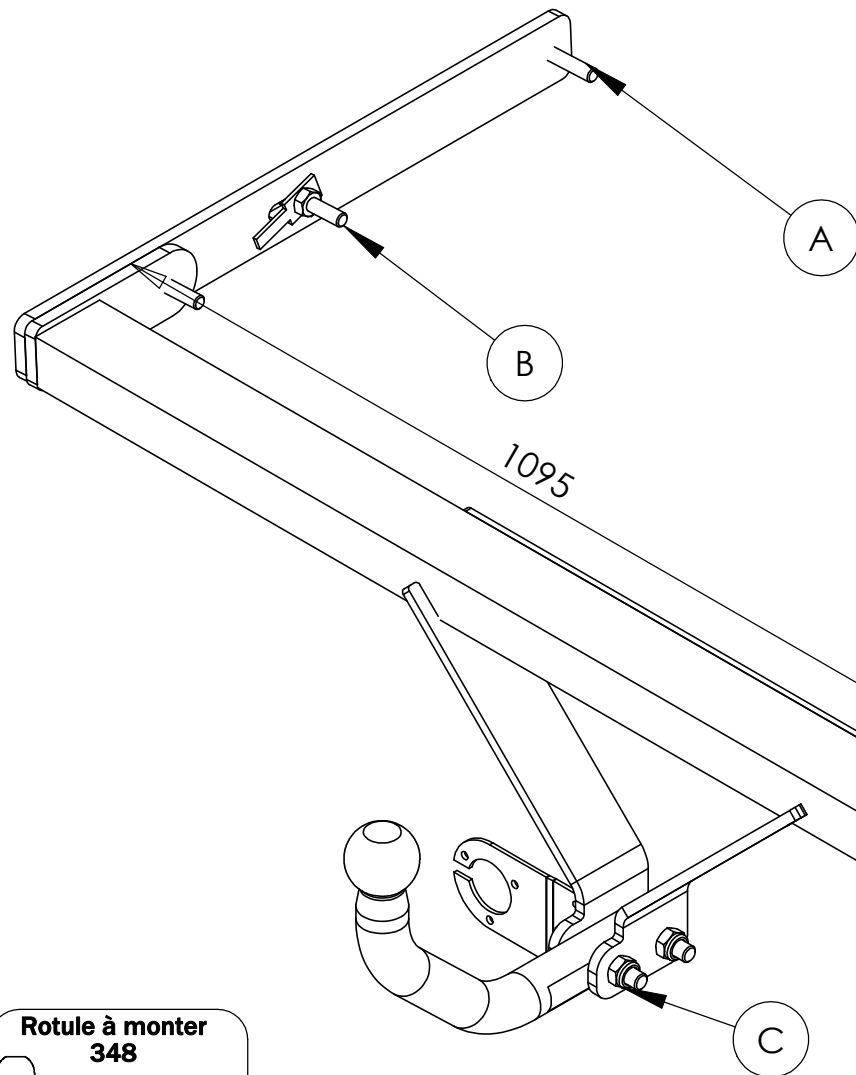

Remarque: Le trou oblong supérieur du support faisceau sert à la fixation sur l'attelage et celui inférieur à accrocher le câble de sécurité.

date création	Visa
08/01/2016	G.POLLET