

MARQUE : VOLKSWAGEN  
TYPE : GOLF III Berline + Vento  
ANNEE : Depuis Novembre 1991

REFERENCE : 2989-R  
MR : 1500 kG  
MS : 50 kG  
D = 8.03 kN

## NOTICE DE MONTAGE :

### - Démontage pare-chocs GOLF III:

A l'aide d'un tournevis, enlever les quatres caches vis plastiques qui se trouvent en dessous du joint de coffre et dévisser les vis avec une clé de 10. Retirer les trois vis qui se trouvent sous le pare-chocs.  
Tirer le pare-chocs.

### - Démontage pare-chocs VENTO:

Démonter la cache plastique sous le coffre par 4 rondelles freins. Pour démonter le pare-chocs, 7 vis clé de 10 dont 4 sous cache plastique et 2 vis clé de 8 dans les passages de roues. Tirer le pare-chocs.

### - Montage attelage ( GOLF III + VENTO ):

Enlever les deux enjoliveurs coniques en acier qui se trouvent à l'arrière ( ils ne seront pas remontés ).  
Glisser l'attelage à l'intérieur des longerons et repérer les points de fixations.

Insérer la visserie correspondante en A.

Vérifier le positionnement, ajuster les niveaux, puis bloquer aux couples de serrage préconisés.

Avant de remonter le pare-chocs ( Golf III et Vento ), une découpe sera nécessaire ( voir schémas ).

### - Visserie de montage:

En A : 4 vis H, M10x30, 8.8 + 4 rondelles éventails M10 + 4 rondelles plates M10x45.

En B : 2 vis H, M12x70, 8.8 + 2 écrous H, M12, 8 nylstop + 4 rondelles plates M12x32.

### - Kit de montage: Attention pour la Golf III quille R courte, pour la Vento quille R longue.

Un kit composé d'une quille à méplat, d'un faisceau électrique galvanisé plié à 90° avec sa plaque d'identification, d'un faisceau électrique standart 7 broches avec son branchement. D'une notice de montage ( page 1/2 et 2/2 ) avec sa visserie de montage.

**OUTILS A UTILISER :** Clés de 10, 17, 19. Tournevis plat.

**N.B : UNE DECOUPE PARE-CHOCS NON APPARENTE EST NECESSAIRE ( voir schémas ).**

Remarque: Si vous désirez monter un stabilisateur du commerce sur votre attelage de Golf III ou Vento, sachez qu'il existe chez ATNOR un kit d'adaptation: Référence KITSTABC pour Golf III ou KITSTABL pour Vento.

**IMPORTANT :** L'attelage est revêtu d'une couche de protection primaire. La peinture définitive devra être réalisée par vos soins. Après 1000 Km de traction, vérifier le serrage des boulons . La capacité de traction de l'attelage est égale au poids maximum autorisé par le constructeur du véhicule.

Couples de serrage préconisés

Ømm	8	10	12	16
m.daN	2.3	4.5	7.5	19

Date création

01.08.1997

VISA:

Mr BEERNAERT D

Masse

18.8kg

Découpe pare-chocs: GOLF III

A effectuer sous le retour par rapport à l'axe du pare-chocs

Quille à monter sur la GOLF III.

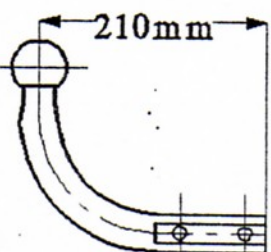
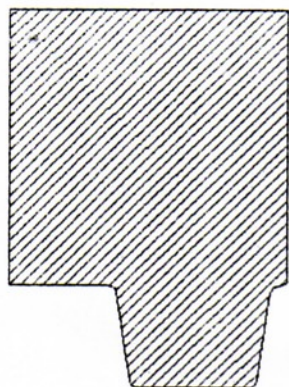

A 3+3 R

Découpe pare-chocs VENTO à effectuer sous le retour du pare-chocs.

A définir selon les modèles, il faudra découper le cache plastique sous le véhicule.

Quille à monter sur la VENTO

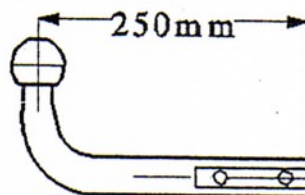

A 3+7 R

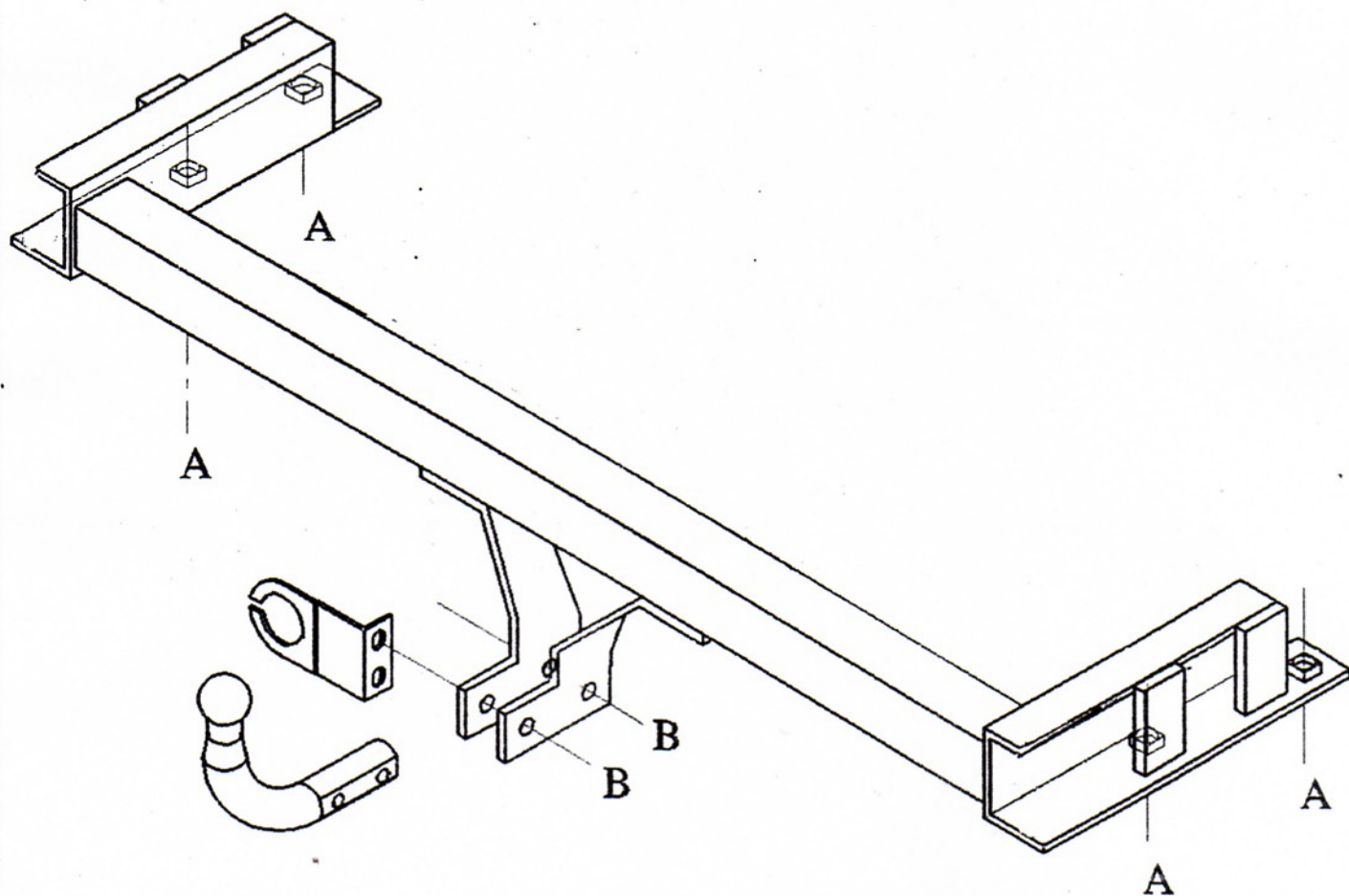

REMARQUE: Sur le support faisceau, le trou oblong supérieur sert à la fixation sur l'attelage, et celui inférieur à accrocher le câble de sécurité.