

MARQUE : AUDI / VW / SEAT
TYPE: Q3 / Tiguan / ATECA
Depuis juin 2011 / 2016
CLASSE: A50X

REFERENCE : 3213R
MR: 2000 kgs
MS: 80 kgs
D= 10.44 KN

NOTICE DE MONTAGE

Pas de découpe pare-chocs

Kit de montage (voir schéma de montage) :

Un attelage composé d'une partie principale, d'un sac comprenant : notice de montage ; sachet de visserie détaillée ci-dessous ; quille référence **6040** ; cache boule et faisceau électrique 7 broches.

Visserie de montage : (voir schéma de montage) :

En A : 4 vis H, M 10 x 40 + 4 rondelles plates Ø10

En B : 2 vis H, M 12x70 + 2 Ecrous nylstop M12

Démontage pare choc : (AUDI Q3 et VW TIGUAN)

→ Dans les pare-boues :

Retirer les 2x4 vis torx.

→ Dans le coffre :

Retirer la roue de secours ainsi que son support en polystyrène.

Enlever la partie intérieur arrière du coffre en la tirant vers le haut. (Enlever la prise de détection de fermeture)

Enlever les 2x1 vis se trouvant derrière les feux.

Dégrafer le pare-choc (attention fragile au niveau des ailes) et retirer le renfort par choc qui ne sera pas remonté.

Démontage pare choc : (SEAT ATECA)

- 4 Vis Torx T20 sous passage de roue de chaque côté
- 1 Vis Torx T20 sur la pointe du pare-chocs
- 7 Vis Torx T20 sous le pare-chocs

Montage de l'attelage :

Faire glisser l'attelage dans les longerons de chaque côté, positionner l'attelage en insérant les vis en A. Vérifier la position de l'attelage et monter sans serrer.

Monter le support faisceau et le faisceau électrique et la quille.

Vérifier le niveau et le positionnement et serrer l'ensemble de la boulonnerie aux couples de serrages préconisés en A, B.

Montage de l'attelage : (SEAT ATECA)

- Démontage du renfort pare-chocs clé de 13
- Enlever le blackson sur le longeron
- Glisser l'attelage dans les longerons
- Si véhicule équipé d'un adblue (Enlever une vis de l'adblue pour le faire descendre, enlever la durite adblue : voir photos)

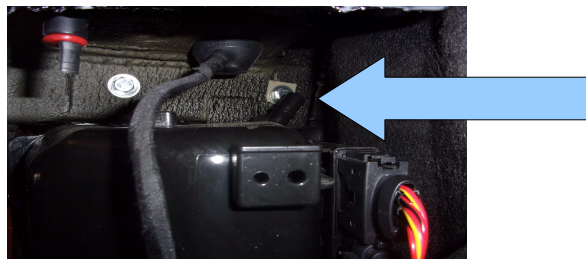

- Mettre les vis Rep A
- Placer la quille Vis Rep B

IMPORTANT :

La capacité de traction de l'attelage est égale au poids maximum autorisé par le constructeur du véhicule. Vérifier le couple de serrage de la boulonnerie après 100 km de traction.

3213R branchement faisceau standard

TOUJOURS TESTER LES FILS AVANT BRANCHEMENT

Il est possible que les couleurs données changent suivant les modèles.

Vous trouverez tous les fils du côté droit dans l'aile en haut à l'intérieur

Correspondance	Couleur fils faisceaux	Couleur fil du feu gauche	Couleur fil du feu droit
Clignotant Gauche	Jaune	Noir/blanc	
Clignotant droit	Vert		Vert/noir
Stop	Rouge	Rouge/vert	
Position	Marron + noir	Bleu/gris	Noir/jaune

Tirer un fil de la borne + de la batterie jusqu'au boîtier à fusibles panneau ou trouver un + permanent à l'arrière (allume-cigare ou lampe torche amovible...) et l'isoler.

Lorsque les véhicules sont équipés de radars de recul, des dysfonctionnements peuvent survenir une fois le dispositif d'attelage monté, car des pièces (attelage, rotule) peuvent se trouver dans la zone de détection des capteurs. Il est alors nécessaire d'adapter la zone de détection en conséquence ou de désactiver le radar de recul. Avec des dispositifs d'attelage équipés de rotules démontables, un dysfonctionnement du détecteur d'obstacles est improbable si vous ne mettez pas la boule d'attelage en position de service

SCHEMA DE MONTAGE
AUDI Q3 / VW TIGUAN / SEAT ATECA
 Depuis juin 2011 / 2016
 Ref 3213R

POIDS:
15 Kgs

Couples de serrage préconisés

mm	8	10	12	16
m.DaN	2.3	4.6	7.9	19.9

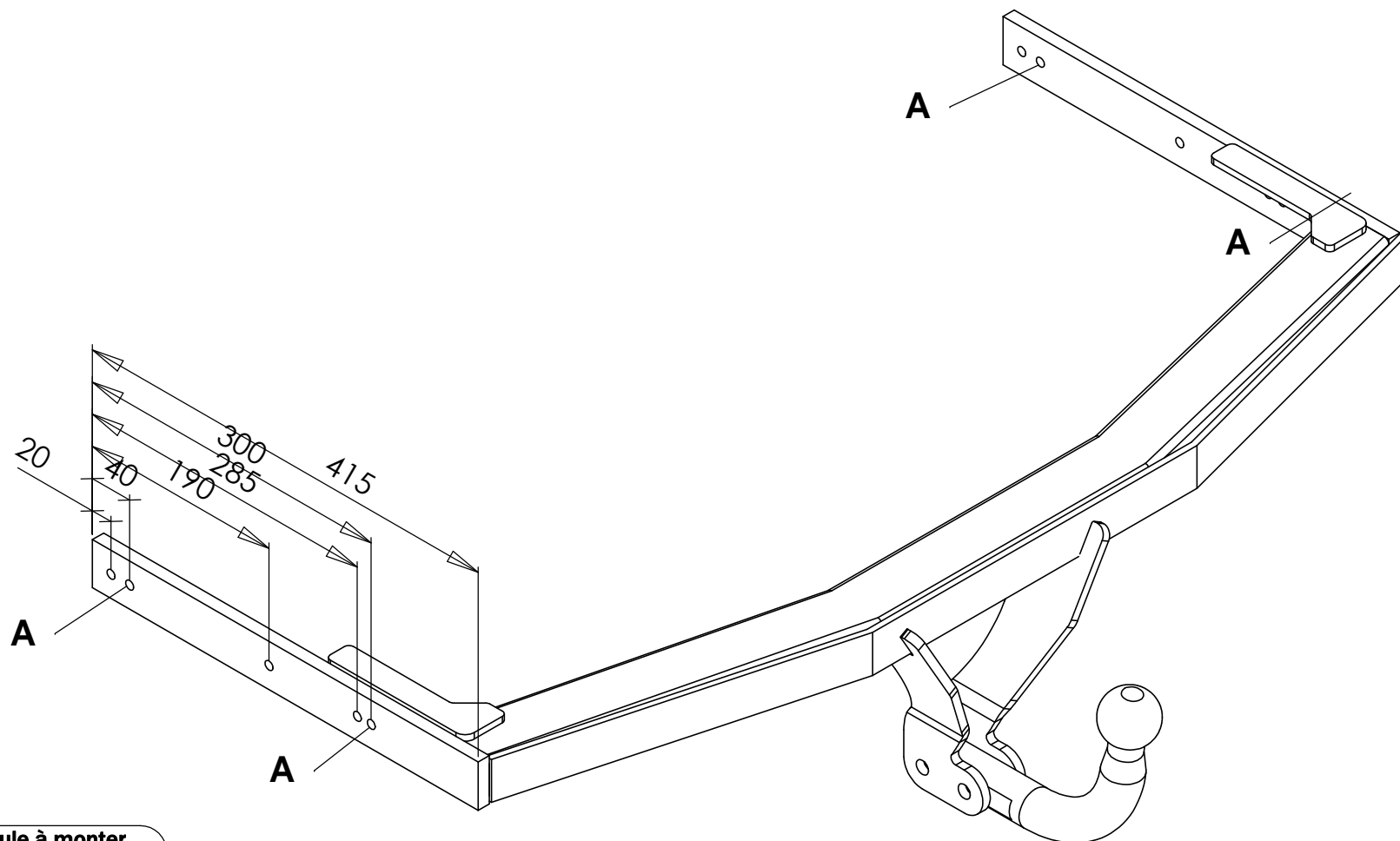

Rotule à monter
A343R

Remarque: Le trou oblong supérieur du support faisceau sert à la fixation sur l'attelage et celui inférieur à accrocher le câble de sécurité.

date création

21/07/2016

Visa

Y.TRAMUT