

**MARQUE : SUZUKI****REFERENCE : 4110-R****TYPE : WAGON-R****MR : 1000kg****D=5.6 kN****ANNEE : origine****MS : 50 kg****CLASSE : A50X****NOTICE DE MONTAGE :****- Kit de montage ( voir schéma de montage ) :**

Un attelage composé d ' une partie principale rep 1, de deux flasques rep 2 et 3 et de deux contre-plaques rep 4.

Un kit composé d ' une rotule ~~A345R~~ avec son cache boule, d ' un support faisceau électrique plié à 90° avec sa plaque d ' identification, d ' un faisceau électrique standard 7 broches avec son branchement.

**- Visserie de montage:**

En A : ( fixation contreplaque - flasques ) : 4 vis H, M 10 x 50 + 8 rondelles plates M 10 x 30 + 4 entretoises 12 x 17mm longueur 50 mm + 4 écrous H, M 10 Nylstop.

En B : ( fixation flasque - attelage ) : 2 vis H, M 10 x 40 + 4 rondelles plates M 10 x 30 + 2 écrous H, M 10 Nylstop.

En C : ( fixation flasque - attelage ) : 2 vis H, M 10 x 30 + 2 rondelles plates M 10 x 30 + 2 rondelles éventails M 10.

En D : 2 vis H, M 12 x 70 + 4 rondelles plates M 12 x 30 + 2 écrous H, M 12 Nylstop.

En E : 1 vis H, M 12 x 50 + 6 rondelles plates M 12 x 30 + 1 écrou H, M 12 Nylstop.

**- Montage attelage ( voir schéma de montage ) :**

Démonter la garniture intérieure du coffre :

- le carter arrière est tenu par 2 vis cruciforme + 2 clips à enfoncer.
- les cotés droit et gauche.
- déclipser en premier lieu les montants à l ' arrière puis le support plage arrière qui sont fixés par 2 x 3 vis cruciformes tête H10.
- enlever ensuite les 2x 2 vis cruciforme au plancher.
- ouvrir les portières arrière pour enlever les cotés entrant dessus vers l ' avant après avoir déclipser la partie supérieure.

Repérer en dessous les deux trous qui se trouvent de chaque cotés sous les longerons à 30 mm du bord arrière et contrepercer pour arriver dans le coffre puis repérer par dessus pour le passage de l ' entretoise. Placer les bras 2 et 3 pour repérer le second trou à percer puis faire la même opération que pour le premier trou.

Fixer les bras avec les contre plaques par la visserie A suivant le sens qu ' indique le schéma de montage sans serrer. Monter la partie principale de l ' attelage par la visserie correspondante en B et C. Vérifier le positionnement et les niveaux et serrer aux couples de serrages préconisés.

Monter le support faisceau et la quille par la visserie fournie D. Fixer le dernier point E reprenant le crochet d ' arimage du véhicule.

effectuer le branchement électrique.

Important : Vérifier le couple de serrage de l ' ensemble de la visserie après 100 km de traction.

Masse  
11.5 kg

**SCHEMA DE MONTAGE  
SUZUKI WAGON R  
Référence : 4110-R**

VISA:  
Mt BOUFARNANAL

Date création  
25.11.1998

Date de modification  
26.01.2000

VISA: LORIDAN

Couples de serrage préconisés

Ømm	8	10	12	16
m.dan	2,3	4,5	7,5	19

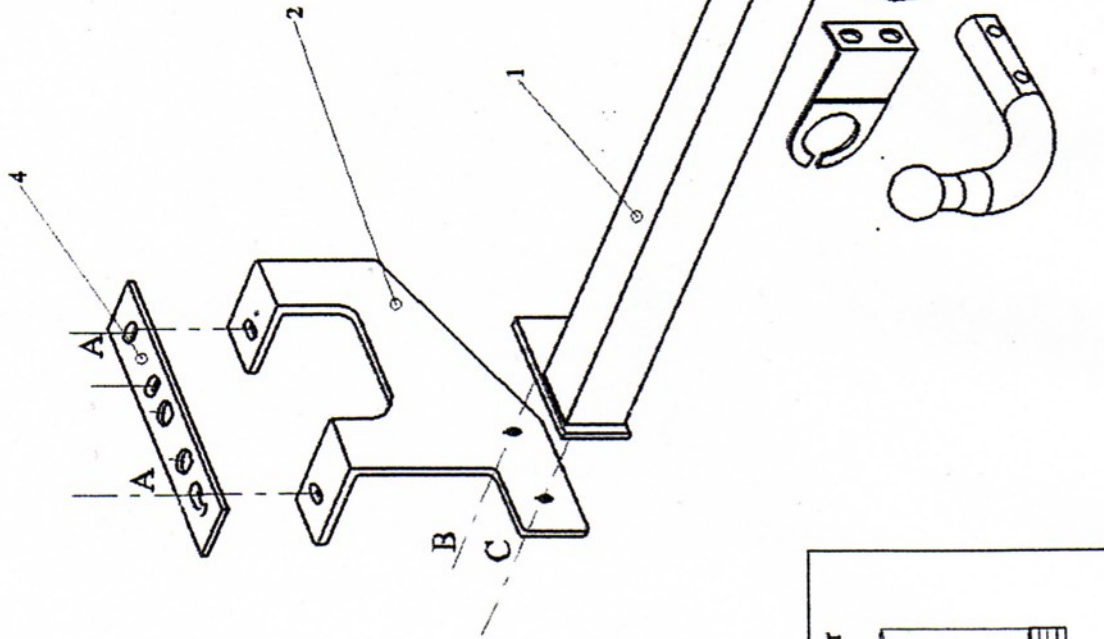

REMARQUE: Le trou oublong supérieur du support faisceau sert à la fixation sur l'attelage et celui inférieur à accrocher le câble de sécurité

Rotule à monter

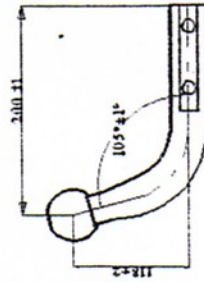

A345 R